



MD 1217 C2

REPUBLICA MOLDOVA



(19) Agenția de Stat  
pentru Protecția Proprietății Industriale

(11) 1217<sup>(13)</sup> C2  
(51) Int. Cl.<sup>6</sup>: A 01 G 17/06

(12) **BREVET DE INVENȚIE**

(21) Nr. depozit: 97-0303 (22) Data depozit: 19.04.1996 (41) Data publicării cererii: 30.03.1999, BOPI nr. 3/99	(42) Data publicării hotărârii de acordare a brevetului: 31.05.1999, BOPI nr. 5/99
(71) Solicitant: Institutul Național al Viei și Vinului, MD	
(72) Inventator: Botnarenco Andrei, MD	
(73) Titular: Institutul Național al Viei și Vinului, MD	

(54) Stalp de spalier

(57) Rezumat:

1  
Invenția se referă la agricultură, în special la viticultură.

Esența invenției constă în aceea că pe stâlpul de spalier cu secțiune poligonală, capătul inferior al căruia este ascuțit, sunt executate orificii străpunse, axele cărora sunt perpendiculare cu axul stâlpului.

Noutatea invenției constă în aceea că pe capătul superior al stâlpului adăugător este executat un canal paralel cu axele orificiilor străpunse, trei dintre care sunt aranjate într-un rand transversal

2  
feței laterale, iar al patrulea este amplasat sub unul dintre orificiile mărginite la o distanță de cel puțin 300 mm de la capătul superior al stâlpului.

5  
Rezultatul tehnic al invenției constă în posibilitatea de susținere și de strângere a sârmei de spalier la diverse înălțimi.

Revendicări: 1

Figuri: 1

10

MD 1217 C2

## MD 1217 C2

3

### Descriere:

Invenția de față se referă la agricultura, în special la viticultura.

Se cunosc diferite mijloace de susținere a viilor, deseori pentru susținerea viilor cu tulpini înalte se utilizează stâlpi din lemn [1] de 250 cm lungime, care se îngroapă la 50 cm. Stâlpii sunt îmbibați cu substanțe chimice pe toată lungimea lor, acestea majorând prețul de cost al stâlpilor.

Se cunosc, de asemenea, stâlpi din tablă de oțel profilată cu o placă la capătul inferior [1] ce asigură stabilitatea stâlpului. La instalarea lor pe teren din sol pietros mai întâi se sapă gropi la 20 cm adâncime, apoi se execută cu dornul găuri, în care se introduc stâlpii. Din cauza plăcii pe partea inferioară, ei nu pot fi instalați mecanizat. Pe parcurs, când stâlpii încep să se oxideze, ei se dezgroapă la 20 cm adâncime, se curăță cu o perie din sârmă și se acoperă cu un strat de smoală dizolvată în solvent.

La cultivarea viței de vie în Republica Moldova este acceptat un singur tip de spalier vertical într-un singur plan, cu un număr diferit al rândurilor de sârmă în funcție de forma butucului. În calitate de ancoră și stâlpi intermediari se folosesc stâlpi din beton armat de 2400 mm cu profilul de 85 x 85 [2].

Dezavantajul este că pentru legatul sârmei trebuie pregătite manual circa 2000 buc. lațuri de sârmă la ha, iar cheltuielile alcătuiesc 58 oameni/oră la ha. La instalarea stâlpilor se fărâmițează partea lor superioară, iar dacă solul este greu o parte din ei se frâng.

Se cunoaște, de asemenea, stâlpul de spalier care conține capătul inferior ascuțit și în care sunt executate orificii străpunse, axele cărora sunt perpendiculare cu axul stâlpului [3].

Dezavantajul este că orificiile se amplasează numai în rând vertical și nu asigură rezistența suficientă a stâlpului de spalier.

Problema pe care o rezolvă prezenta invenție este majorarea rezistenței stâlpului de spalier și reducerea prețului de cost.

Comparația cu cea mai apropiată soluție analoagă arată că construcția solicitată se deosebește prin noi elemente esențiale, și anume: capătul frontal al stâlpului este executat cu un canal longitudinal, care este paralel cu orificiile străpunse, din care 3 orificii sunt aranjate într-un rând transversal feței laterale, iar al patrulea este amplasat sub unul din orificiile marginale la o distanță nu mai mică de 300 mm de la capătul superior al stâlpului.

Datorită orificiilor se exclude pregătirea lațurilor pentru legatul sârmelor, economisind astfel cantitatea necesară de sârmă de 3-4 ori.

Rezultatul tehnic constă în posibilitatea de susținere și de strângere a sârmei de spalier la diverse înălțimi.

Stalpul (fig.1) este constituit din : 1 - stalpul propriu-zis, 2 - partea lui inferioară, 3 - canalul longitudinal, 4 - orificii străpunse.

Instalarea stâlpilor se efectuează cu ajutorul dispozitivului SV-2, care se montează pe tractorul T-74 ori DT-75M. Agregatul este deservit de doi lucrători care ridică stâlpul vertical, instalându-l cu partea inferioară în locul marcat, iar cu partea superioară sub suportul presatorului. La comandă tractoristul pune în funcție hidrocilindrii care coboară în jos pârghiile preseii, cufundând stâlpul în sol la adâncimea de 55-60 cm. După aceasta agregatul ocupă poziția următoare.

Pentru debobinarea sârmei și repartizarea ei pe rânduri se poate folosi agregatul UPN-6, care permite de a desfășura concomitent până la 6 sârme, ori se pot aplica diferite dispozitive simple.

### Exemplu de realizare a invenției

În funcție de forma butucului stâlpul din beton de 2000 x 100 x 100 cu canalul longitudinal de 20-25 mm x 10-12 mm și 4 orificii în partea superioară se folosește în felul următor:

a) se trece o sârmă cu diametrul de 5 mm prin orificiile de pe axa verticală a stâlpilor intermediari până la stâlpul marginal de pe rând, pe care ea se înfășoară formând un laț. Canalul longitudinal servește pentru fixarea sârmei în caz de schimbare a stalpului, var.a;

b) se trec două sârme paralele cu diametrul de 3-4 mm prin orificiile situate pe ambele părți ale stalpului;

## MD 1217 C2

4

c) se trec două sârme cu diametrul 3-4 mm la diferite înălțimi - una la 50 mm pe o parte și a doua la 300 mm pe altă parte a stâlpului. În acest caz se formează spalierul în două rânduri (numai pentru pantele de peste 6°) pentru care este elaborată o nouă formă a butucului.

5

### (57) Revendicare:

10 Stâlp de spalier cu secțiune poligonală, în care sunt executate orificii străpunse, axele cărora sunt perpendiculare cu axul stâlpului, iar capătul inferior al lui este ascuțit, **caracterizat prin aceea**  
15 **că** trei orificii străpunse sunt aranjate într-un rând transversal feței laterale, iar al patrulea este amplasat sub unul dintre orificiile marginale la o distanță de cel puțin 300 mm de la capătul superior al stâlpului, totodată pe capătul dat este executat un canal paralel cu orificiile.

15

20

### (56) Referințe bibliografice:

1. Mozer L. Cultura viței de vie cu tulpină înaltă. Chișinău, 1974, p. 88, 89, 96, 97
2. Агроуказання по виноградарству. Кишинев, Картя Молдовеняскэ, 1989, с. 221
3. FR 2296998 A

**Șef secție:** CRECETOV Veaceslav

**Examinator:** NADIOJCHIN Natalia

**Redactor:** CANȚER Svetlana

MD 1217 C2

5

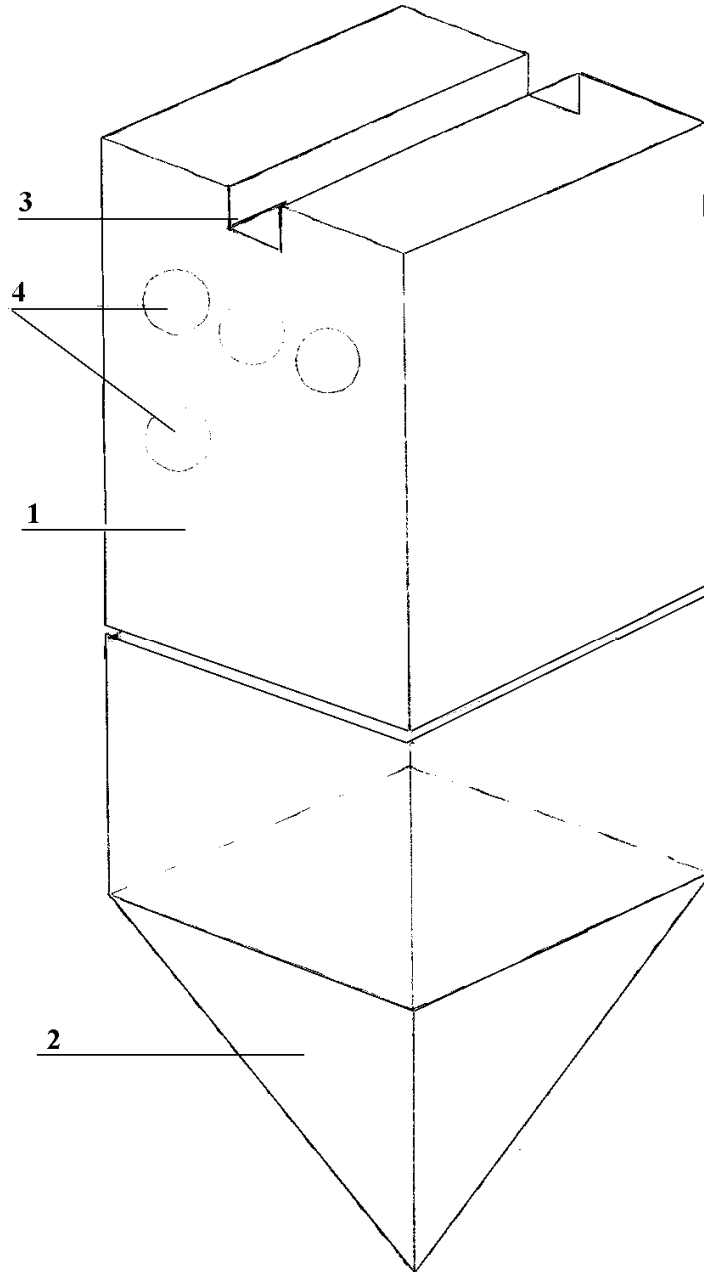

Fig. 1