



MD 1570 C2

REPUBLICA MOLDOVA



(19) Agenția de Stat  
pentru Protecția Proprietății Industriale

(11) 1570 (13) C2  
(51) Int. Cl.<sup>7</sup>: A 47B 25/00, 11/00;  
A 63 F 3/00, 3/02

(12) BREVET DE INVENȚIE

<b>Hotărârea de acordare a brevetului de invenție poate fi revocată în termen de 6 luni de la data publicării</b>	
(21) Nr. depozit: 98-0063 (22) Data depozit: 1998.03.03	(44) Data publicării hotărârii de acordare a brevetului cu examinarea în fond: 2000.12.31, BOPI nr. 12/2000
(71) Solicitant: Zagorodniuc Victor, MD (72) Inventator: Zagorodniuc Victor, MD (73) Titular: Zagorodniuc Victor, MD	

(54) Masă pentru jocul de șah sau dame

(57) Rezumat:

1  
Invenția se referă la jocurile sportive de masă,  
în special la mesele pentru jocurile de șah sau  
dame.

5  
Esența invenției constă în aceea că masa pentru  
jocul de șah sau dame conține o placă, table de joc  
și suplimentar conține o placă turnantă care este  
montată pe axa verticală, instalată în gaura  
efectuată în centrul plăcii mesei. Pe placa mesei  
este fixată rigid o despărțitură centrală cu un gol în  
10

2  
partea de jos, totodată lățimea golului este mai  
mare decât diametrul plăcii turnante. Tablele de joc  
sunt amplasate pe placa turnantă.

Rezultatul invenției constă în posibilitatea  
întoarcerii tablelor de joc față de jucători.

Revendicări: 2

Figuri: 4

15

MD 1570 C2

# MD 1570 C2

## Descriere:

Invenția se referă la jocurile sportive de masă, în special la mesele pentru jocurile de șah sau dame.

5 Se cunoaște masa pentru joc, ce conține mai multe suprafețe (table) plane transparente, amplasate una deasupra alteia, instalate pe un pilon de susținere [1]. Elementele esențiale similare cu prezenta soluție sunt suprafața plană, care se poate roti în jurul pilonului de susținere, și faptul că în joc pot fi antrenați mai mulți jucători concomitent.

10 Este cunoscut jocul și masa pentru joc ce conține suprafață, care este compusă din mai multe pătrate mobile egale, un pătrat liber, care poate fi scos pentru a putea deplasa alte pătrate, pentru a avea posibilitatea restabilirii lor în alt loc [2]. Elementele esențiale similare cu prezenta soluție sunt o placă a mesei pentru joc cu tablele de joc la care pot juca mai mulți jucători concomitent.

15 Dezavantajul meselor de joc cunoscute constă în aceea că ele nu asigură participarea la joc a două echipe, făcând posibilă participarea la joc doar a mai multor jucători, ei având posibilitatea de a comunica între ei, sugerând unul altuia diferite opinii, ceea ce nu permite realizarea fiecăruia de sine stătător.

Problema pe care o rezolvă prezenta invenție constă în asigurarea jocului concomitent a două echipe la jocul de șah sau dame cu evitarea contactului între jucătorii aceleiași echipe, majorarea spectaculozității jocului de șah sau dame și evaluarea echipelor de joc.

20 Masa pentru jocul de șah sau dame, conform invenției, înlătură dezavantajele menționate mai sus prin aceea că conține o placă, table de joc și suplimentar o placă turnantă care este montată pe axa verticală, instalată în gaura efectuată în centrul plăcii mesei. Pe placa mesei este fixată rigid o despărțitură centrală cu un gol în partea de jos, totodată lățimea golului este mai mare decât diametrul plăcii turnante. Tablele de joc sunt amplasate pe placa turnantă a mesei.

Rezultatul invenției constă în posibilitatea întoarcerii tablelor de joc față de jucători.

25 Problema indicată se rezolvă folosind placa turnantă a mesei amplasată nemijlocit pe placa mesei și unită cu ea prin axă, cu posibilitatea de a se roti în jurul axei, care este blocată cu fixator. Pe placa turnantă, conform invenției, sunt instalate mai multe table de joc, dintre care una este principală, pe ea efectuându-se mișcările de control ale partidei, și restul (una sau mai multe) auxiliare, pe care jucătorii analizează mișcările deja efectuate. Pentru evitarea contactului între jucătorii din aceeași echipă se folosește despărțitura centrală executată cu un gol la partea de jos și fixată rigid pe marginile plăcii mesei.

Jocul în echipă, jucătorii fiind însă izolați, mărește intriga și spectaculozitatea partidei de șah sau dame, sporind interesul spectatorilor față de joc și permițând echipei să evolueze la adevărata ei valoare.

35 Avantajul invenției constă în posibilitatea întoarcerii tablelor de joc amplasate pe placa turnantă a mesei în timpul jocului, excluzând contactul între jucătorii aceleiași echipe, și în oferirea posibilităților pentru jocul de șah sau dame în echipă folosind despărțitura centrală executată în cruce.

Invenția se explică prin desenele din fig. 1...4, care reprezintă:

- 40
- fig. 1, vederea generală schematică a mesei pentru jocul în perechi;
  - fig. 2, vederea generală schematică a mesei pentru jocul în echipă;
  - fig. 3, secțiunea A-A a mesei (vezi fig. 1);
  - fig. 4, secțiunea B-B a mesei (vezi fig. 1).

*Exemplu de realizare a invenției.*

45 Masa pentru jocul de șah sau dame conține o placă 1 situată sub placa turnantă 2, care este montată pe axa verticală 9, instalată în gaura efectuată în centrul plăcii mesei 1, și este blocată de ieșire cu fixatorul 10, tabla de joc principală 5, tablele de joc auxiliare 6, 7, 8 situate imobil pe placa turnantă 2 și o despărțitură centrală 3 fixată rigid pe placa mesei 1 pentru evitarea contactului între jucătorii aceleiași echipe în timpul jocului. Ceasul 4 este situat alături de tabla principală 5 pentru fixarea timpului fiecărei mișcări a jucătorilor. Locurile jucătorilor sunt marcate prin cifra 11.

50 Materialele din care se execută elementele mesei pot fi din cele mai diverse (lemn, masă plastică etc.).

Pentru jocul în echipă a câte patru jucători (fig. 2) prima mișcare cu piesele albe pe tabla principală 5 o face jucătorul întâi, mișcarea de răspuns cu piesele negre o efectuează jucătorul al doilea (următorul după cerc), apoi placa turnantă 2 se rotește și următoarea mișcare cu piesele albe o face jucătorul al treilea, mișcarea de răspuns cu piesele negre - jucătorul următor, etc.

## MD 1570 C2

4

După încheierea primului cerc mișcările se repetă și jocul continuă până la obținerea unui rezultat (victorie sau remiză).

Jucătorii se folosesc de tablele de joc auxiliare 6, 7, 8 pentru a analiza mișcările deja efectuate.

5 Se poate juca de asemenea în echipă trei la trei, în acest caz două locuri ale jucătorilor rămânând libere.

Pentru jocul în perechi (doi la doi) masa pentru joc este mai simplă (fig. 1), conținând numai o tablă auxiliară 6, în rest jocul rămâne același.

În felul expus mai sus se poate juca în șah rapid, sensul jocului rămânând același.

10

### (57) Revendicări:

1. Masa pentru jocul de șah sau dame, care conține o placă și table de joc, **caracterizată prin aceea că** conține suplimentar o placă turnantă care este montată pe axa verticală, instalată în gaura efectuată în centrul plăcii mesei, pe care este fixată rigid o despărțitură centrală cu un gol în partea de jos, totodată lățimea golului este mai mare decât diametrul plăcii turnante, iar tablele de joc sunt amplasate pe placa turnantă.

2. Masa, conform revendicării 1, **caracterizată prin aceea că** despărțitura este executată în formă de cruce.

20

25

### (56) Referințe bibliografice:

1. US 5794932 A
2. FR 2520112 A

Șef secție:

CRASNOVA Nadejda

Examinator:

NADIOJCHIN Natalia

Redactor:

ANDRIUȚĂ Victoria

# MD 1570 C2

5

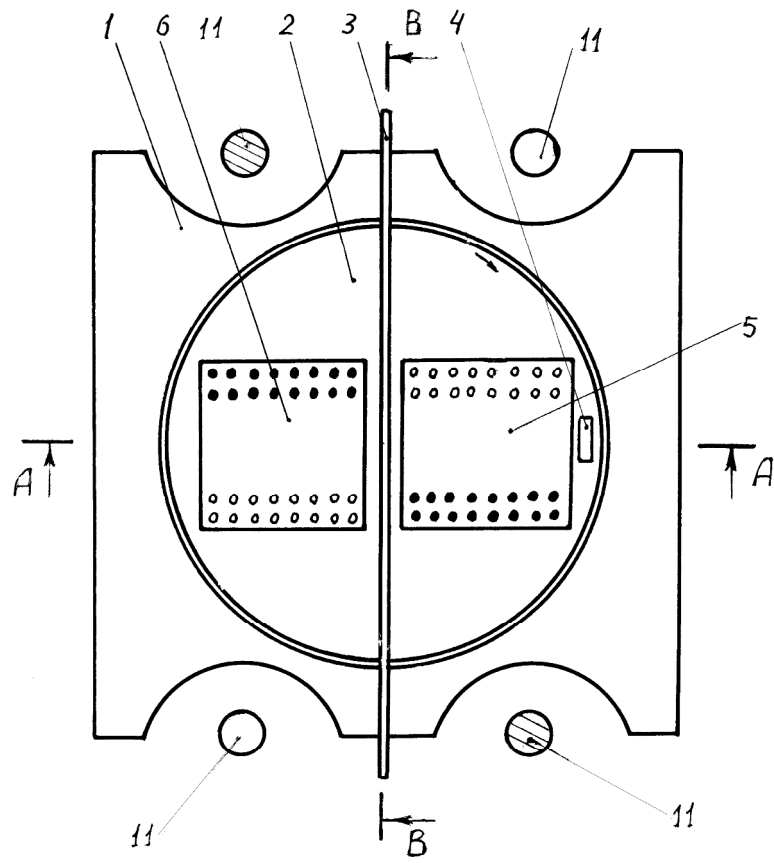

Fig. 1

# MD 1570 C2

6

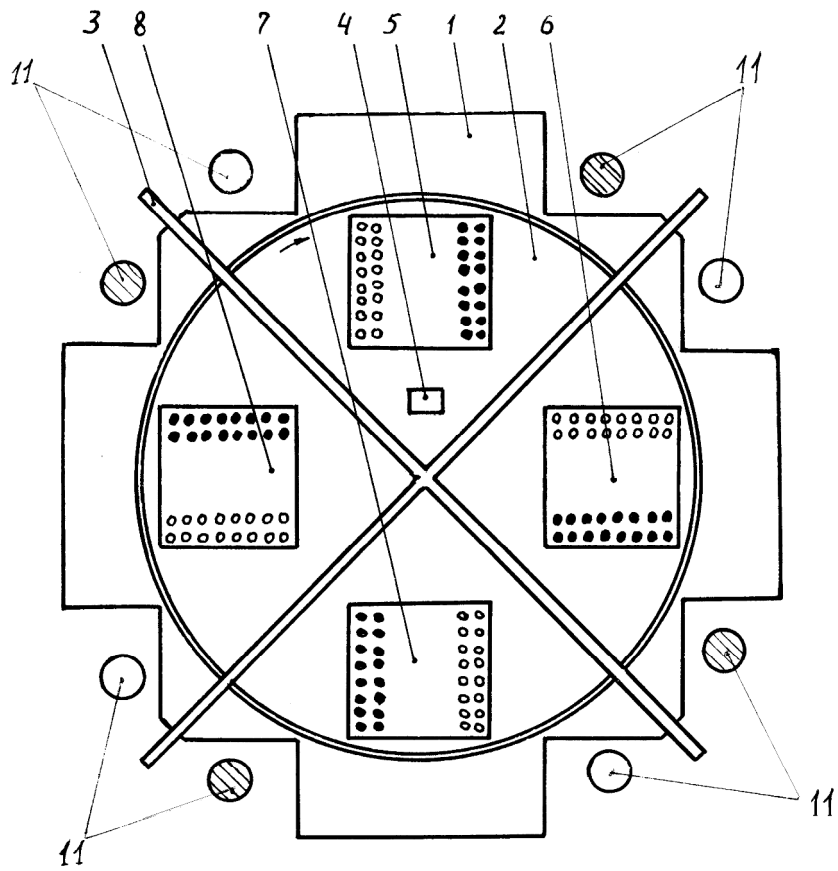

Fig. 2

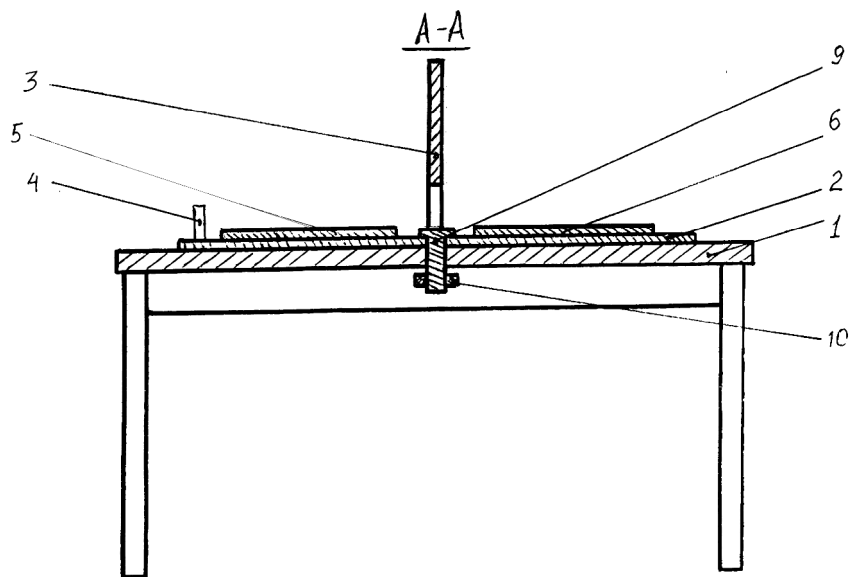

Fig. 3

MD 1570 C2

7

B-B

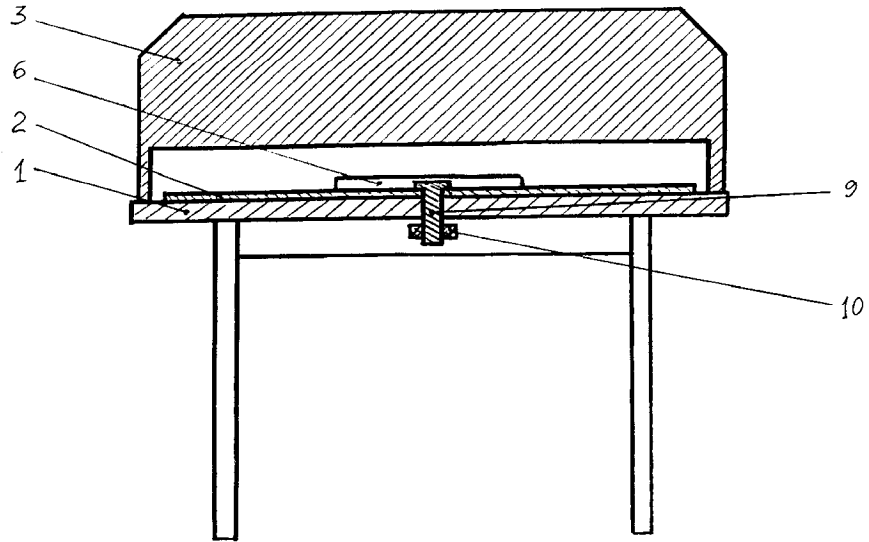

Fig. 4