



MD 4656 B1 2019.11.30

REPUBLICA MOLDOVA



(19) Agenția de Stat
pentru Proprietatea Intelectuală

(11) **4656** (13) **B1**
(51) Int.Cl.: *A63B 67/04* (2006.01)
A63B 69/38 (2006.01)
A47B 25/00 (2006.01)

(12) BREVET DE INVENȚIE

In termen de 6 luni de la data publicării mențiunii privind hotărârea de acordare a brevetului de invenție, orice persoană poate face opoziție la acordarea brevetului	
(21) Nr. depozit: a 2018 0032 (22) Data depozit: 2018.04.20	(45) Data publicării hotărârii de acordare a brevetului: 2019.11.30, BOPI nr. 11/2019
(71) Solicitanți: BUTNARU Vlad, MD; FRIPTU Evgheni, MD (72) Inventatori: BUTNARU Vlad, MD; FRIPTU Evgheni, MD (73) Titulari: BUTNARU Vlad, MD; FRIPTU Evgheni, MD	

(54) Masă pliabilă pentru formarea tehnicilor sportive

(57) Rezumat:

Invenția se referă la jocuri de masă, în special la mese pliabile pentru formarea tehnicilor sportive, și poate fi utilizată la executarea tehnicilor de către amatori și sportivi începători, în timpul antrenamentelor în încăperi, cât și în afara lor.

Masa, conform invenției, conține două picioare (1), amplasate cu posibilitatea strangerii prin suprapunere, unite între ele la mijloc printr-o manetă de fixare (4). La baza picioarelor (1) sunt montate rigid perne de sprijin (3), iar în partea lor superioară sunt montate mobil elemente de fixare (2), în care este instalată o carcasă detașabilă (7) cu o plasă orizontală (8), și cu articulații mobile (9),

situate la mijlocul lungimii carcasei (7) cu posibilitatea strangerii acesteia.

Revendicări: 1

Figuri: 8

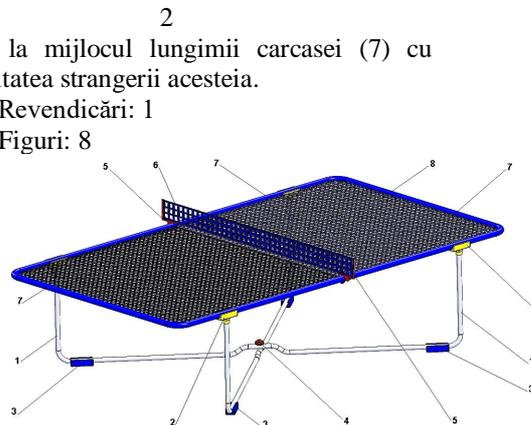

MD 4656 B1 2019.11.30

(54) Folding table for the formation of sport skills**(57) Abstract:**

1
The invention relates to table games, in particular to folding tables for the formation of sport skills, and can be used when practicing skills by amateurs and novice sportsmen, during training indoors and outdoors.

The table, according to the invention, comprises two legs (1), placed with the possibility of overlapping and interconnected in the center by means of a clamping handle (4). At the base of the legs (1) are rigidly

2
mounted support shoes (3), and in their upper part are movably mounted fastening elements (2), in which is installed a detachable frame (7) with a horizontal mesh (8), and with movable hinges (9), placed in the center of the length of the frame (7) with the possibility of its folding.

Claims: 1

Fig.: 8

(54) Складной стол для формирования спортивных навыков**(57) Реферат:**

1
Изобретение относится к настольным играм, в частности, к складным столам для формирования спортивных навыков, и может быть использовано при отработке навыков любителями и начинающими спортсменами, во время тренировок в помещениях, а также вне их.

Стол, согласно изобретению, содержит две ножки (1), расположенные с возможностью складывания внахлестку, соединенные между собой в центре посредством зажимной ручки (4). В основании ножек (1) жестко смонтированы

2
опорные подушки (3), а в их верхней стороне подвижно смонтированы крепежные элементы (2), в которых установлена съемная рама (7) с горизонтальной сеткой (8), и с подвижными шарнирами (9), размещенными в центре длины рамы (7) с возможностью ее складывания.

П. формулы: 1

Фиг.: 8

Descriere:

5 Invenția se referă la jocuri de masă, în special la mese pliabile pentru formarea tehnicilor sportive, și poate fi utilizată la executarea tehnicilor de către amatori și sportivi începători, în timpul antrenamentelor în încăperi, cât și în afara lor.

10 Este cunoscută o masă pentru jocul de șah sau dame, care conține o placă, table de joc și o placă turnantă, care este montată pe axa verticală și, amplasată într-o gaură, efectuată în centrul plăcii mesei. Pe placa mesei este fixată rigid o despărțitură centrală cu un gol în partea de jos, totodată lățimea golului este mai mare decât diametrul plăcii turnante. Tablele de joc sunt amplasate pe placa turnantă [1].

Dezavantajul soluției cunoscute constă în complexitatea construcției, ceea ce mărește costul procesului și tehnologiei de fabricare, acești factori conduc la mărirea costului produsului pe piață.

15 Mai este cunoscută o masă cu câmp de joc pe care sunt executate marcări, cu borduri instalate pe margini, bile de joc, amplasate arbitrar pe câmp și tac. În centrul bordurilor pe laturile mai mici ale câmpului de joc sunt executate deschizături, în care sunt instalate porți, care conțin bare verticale, fixate în aliniamentul deschizăturii, unite cu bara orizontală a porții, un ecran de protecție, fixat de bare și o platformă mărginită de ele, nivelul căreia este mai jos decât nivelul câmpului de 20 joc. Pe linia porților între barele verticale, în platformă, este executată o tăietură, în care este amplasată partea verticală a unei plăci de protecție în L, montate cu posibilitatea deplasării de-a lungul liniei porților, iar partea ei orizontală, dotată cu mâner, este amplasată sub platformă [2].

25 Dezavantajele soluției cunoscute constau în aceea că utilizarea mesei în locuri diferite este limitată, întrucât ea este compusă din multe elemente, care complică dezasamblarea și transportarea acesteia dintr-un loc în altul. Multitudinea de elemente constructive conduc la mărirea costului procesului și tehnologiei de fabricare, totodată acești factori conduc la mărirea costului produsului pe piață.

30 Problema pe care o rezolvă prezenta invenție constă în elaborarea unei mese pliabile, compacte, comode în utilizare din contul simplificării constructive, ceea ce permite asamblarea-dezasamblarea acesteia și transportarea ușoară.

35 Problema se rezolvă prin aceea că masa pliabilă pentru formarea tehnicilor sportive conține două picioare, amplasate cu posibilitatea strângerii prin suprapunere, unite între ele la mijloc printr-o manetă de fixare. La baza picioarelor sunt montate rigid perne de sprijin, iar în partea lor superioară sunt montate mobil 40 elemente de fixare, în care este instalată o carcasă detașabilă, dotată cu cleme de fixare, în care este instalată o plasă orizontală, și cu articulații mobile, situate la mijlocul lungimii carcasei cu posibilitatea strângerii acesteia. De carcasă, la mijlocul lungimii ei, sunt fixate rigid plăci pentru fixarea unor suporturi, între care este montată o plasă verticală.

Avantajele invenției constau în aceea că masa pliabilă pentru formarea tehnicilor sportive poate fi folosită atât în exteriorul încăperilor, cât și în interiorul lor, este ușor transportabilă de la un loc la altul, întrucât aceasta în poziție strânsă ocupă un spațiu mic.

45 Invenția se explică prin desenele din fig. 1-8, care reprezintă:

- fig. 1, masa, vedere generală;
- fig. 2, picioarele dezasamblate ale mesei;
- fig. 3, asamblarea plasei orizontale;
- fig. 4, fixarea plasei verticale;
- 50 - fig. 5, picioarele asamblate;
- fig. 6, plasa orizontală strânsă;
- fig. 7, masa strânsă;
- fig. 8, poziția clemelor pe carcasă.

55 Masa pliabilă pentru formarea tehnicilor sportive conține două picioare 1, amplasate cu posibilitatea strângerii prin suprapunere, unite între ele la mijloc prin maneta de fixare 4, la baza lor fiind montate rigid pernele de sprijin 3, iar în partea lor superioară sunt montate mobil elementele de fixare 2, în care este instalată carcasa detașabilă 7, dotată cu clemele de fixare 11, în care este instalată plasa

orizontală 8, și cu articulațiile mobile 9, situate la mijlocul lungimii carcasi 7 cu posibilitatea strangerii acesteia, totodată de carcasa 7, la mijlocul lungimii ei, sunt fixate rigid plăcile 10 pentru fixarea suporturilor 5, între care este montată plasa verticală 6.

- 5 Masa pliabilă pentru formarea tehnicilor sportive funcționează în felul următor.
- Pentru început elementele constructive sunt dezasamblate. Primul pas este demontarea picioarelor 1, ceea ce presupune deșurubarea parțială a manetei de fixare 4 și desfacerea picioarelor în formă de X, astfel încât distanța dintre elementele de fixare 2 să fie egală cu lățimea carcasi 7. Ulterior maneta de fixare 4 este
- 10 înșurubată. Pasul doi necesită desfacerea carcasi 7, pe care este montată plasa 8, și amplasarea ei pe elementele de fixare 2 ale picioarelor 1. Pasul trei necesită montarea plasei verticale 6, care presupune montarea rigidă a suporturilor 5 pe plăcile 10, și montarea plasei verticale 6 între suporturile 5. Efectuând pașii de montare enumerați mai sus, masa poate fi gata pentru a fi utilizată de către
- 15 persoanele interesate. Utilizarea mesei date constă în deprinderea și aplicarea tehnicii de manevrare a mingei de către jucătorii aflați de o parte și alta a plasei verticale 6, cu utilizarea plasei 8 ca suprafață de joc. Pentru demontarea dispozitivului dat, pașii de montare enumerați mai sus urmează a fi efectuați în ordine inversă.

(56) Referințe bibliografice citate în descriere:

1. MD 1570 B1 2000.12.31
2. MD 1718 F1 2001.08.31

(57) Revendicări:

Masă pliabilă pentru formarea tehnicilor sportive, care conține două picioare (1), amplasate cu posibilitatea strangerii prin suprapunere, unite între ele la mijloc printr-o manetă de fixare (4), la baza lor fiind montate rigid perne de sprijin (3), iar în partea lor superioară fiind montate mobil elemente de fixare (2), în care este instalată o carcasă detașabilă (7), dotată cu cleme (11) de fixare, în care este instalată o plasă orizontală (8), și cu articulații mobile (9), situate la mijlocul lungimii carcasi (7) cu posibilitatea strangerii acesteia, totodată de carcasă (7), la mijlocul lungimii ei, sunt fixate rigid plăci (10) pentru fixarea unor suporturi (5), între care este montată o plasă verticală (6).

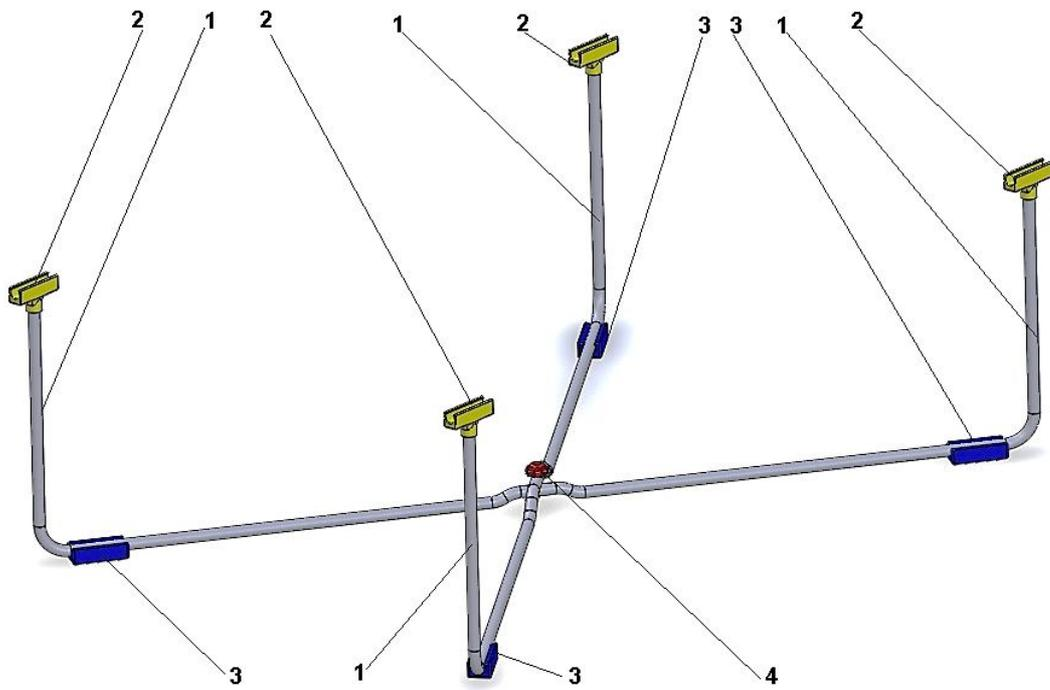
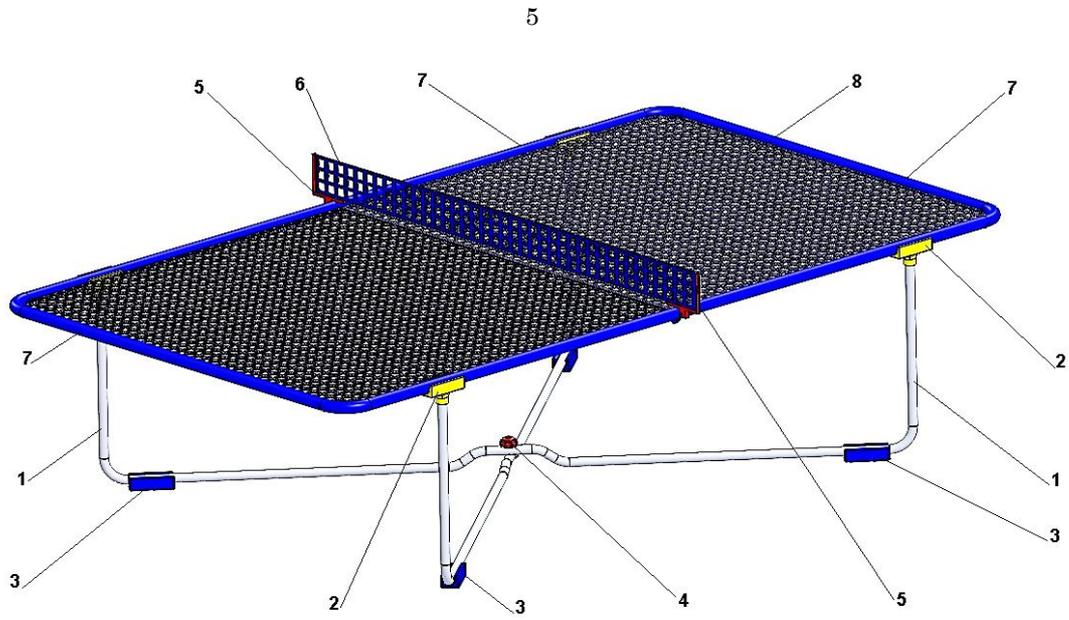

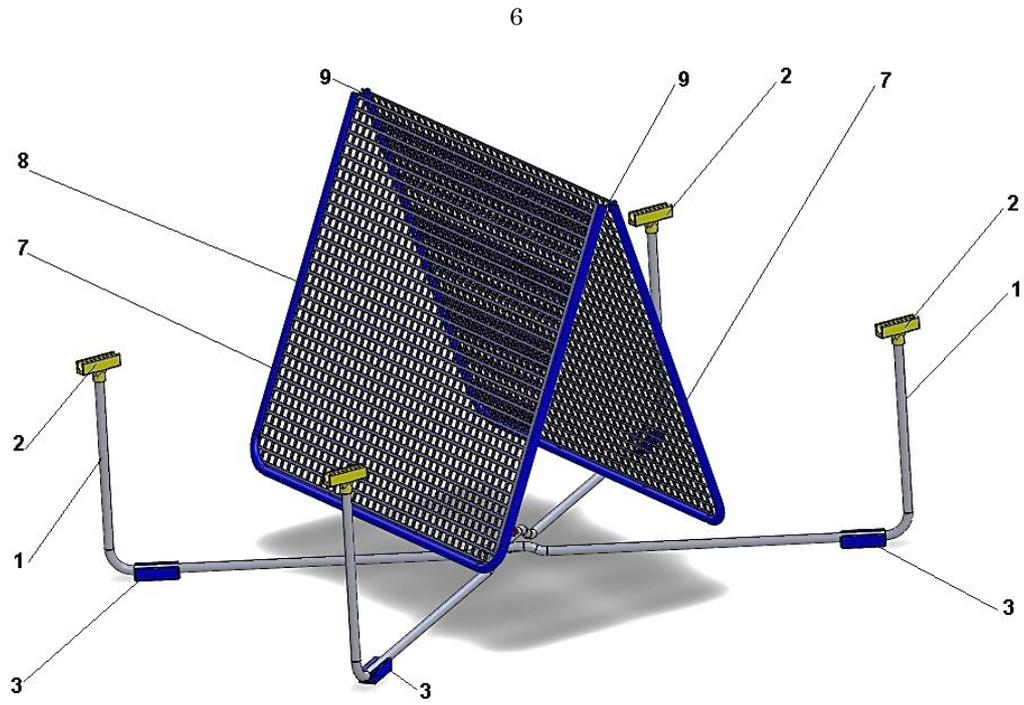

Fig. 3

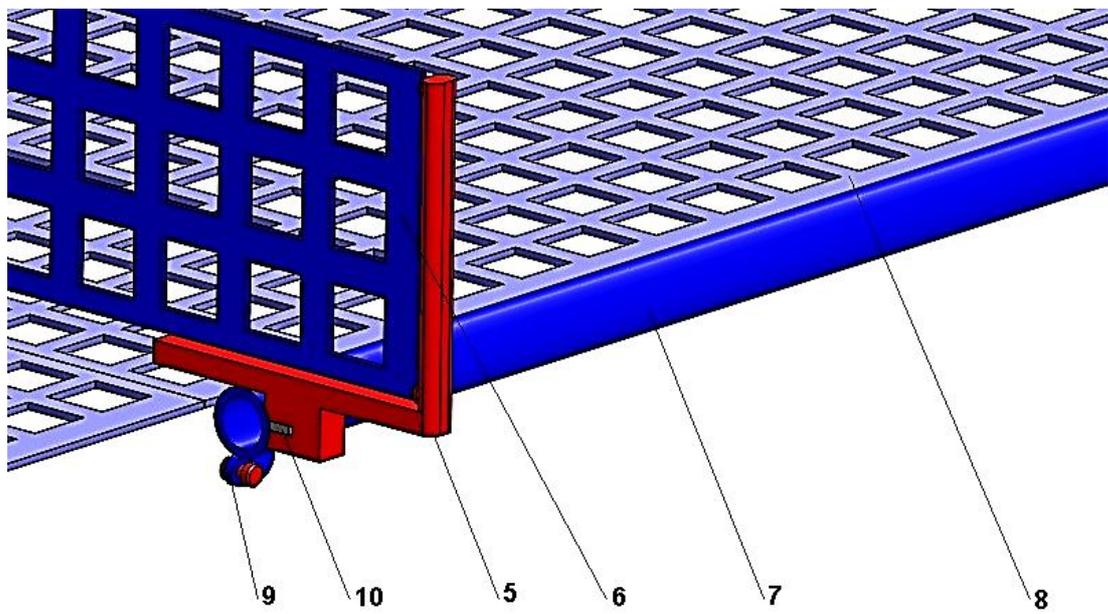

Fig. 4

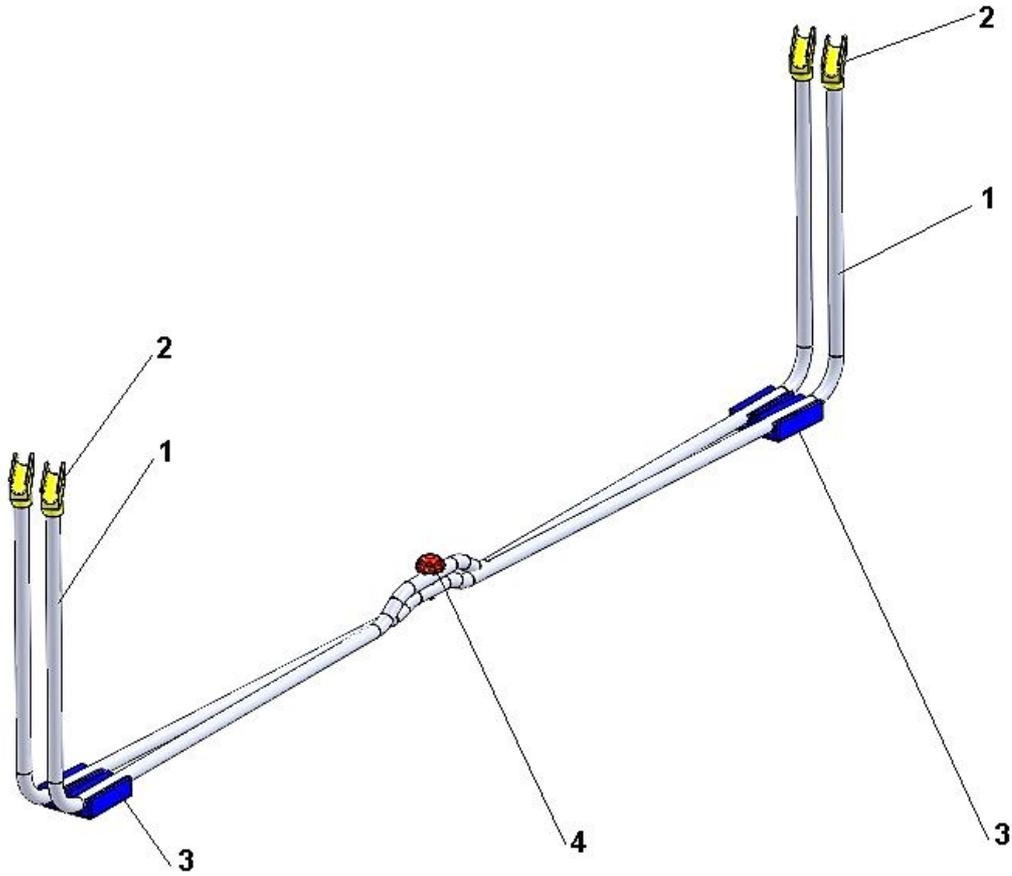

Fig. 5

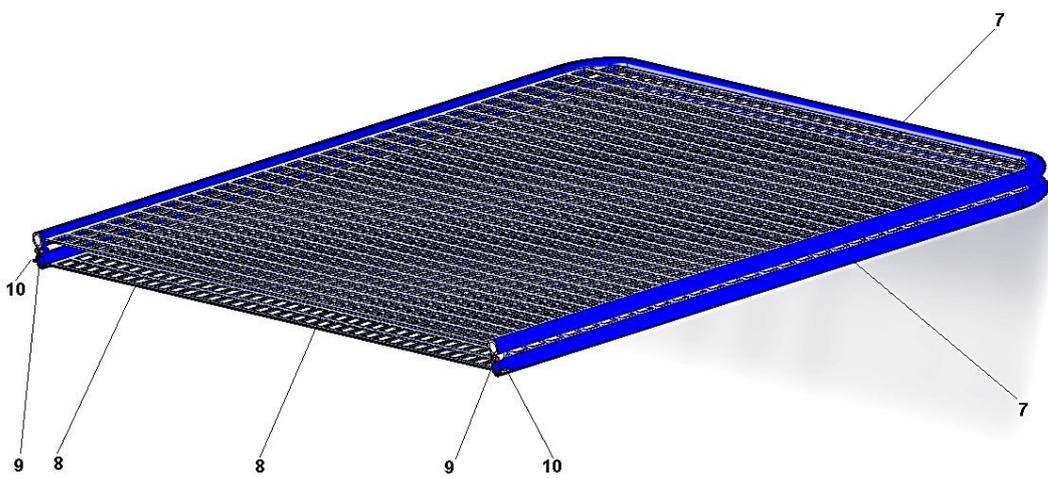

Fig. 6

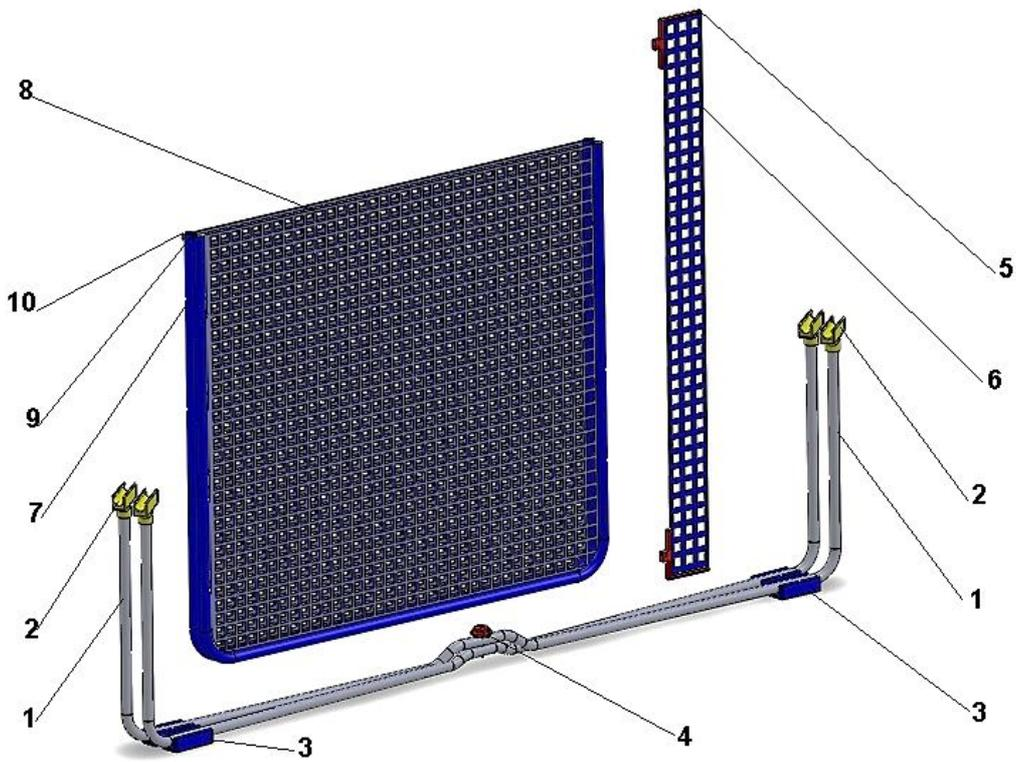

Fig. 7

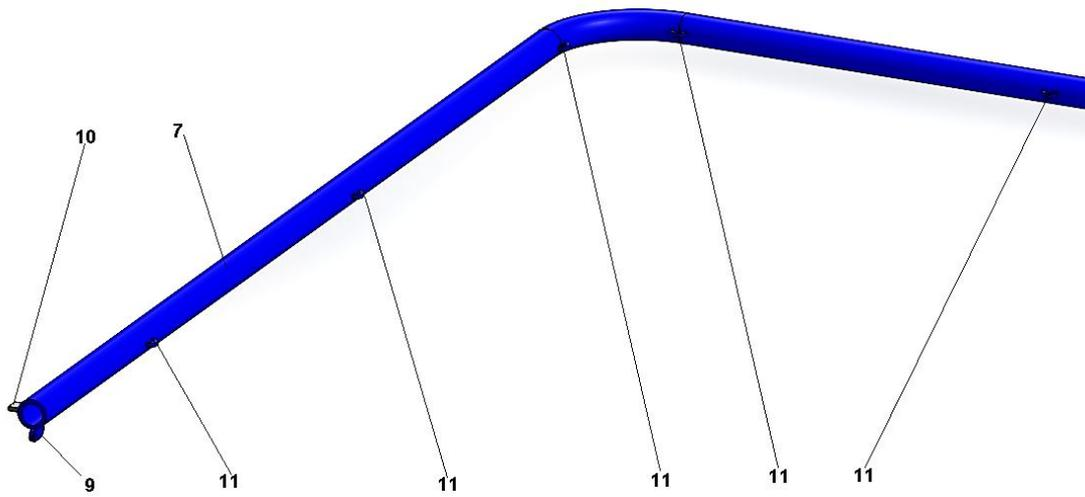

Fig. 8