

# REPUBLICA MOLDOVA

(19) Agenția de Stat  
pentru Proprietatea Intelectuală

(11) **54** <sup>(13)</sup> **Y**  
(51) Int. Cl.: *F16B 39/18* (2006.01)

## (12) BREVET DE INVENȚIE DE SCURTĂ DURATĂ

**In termen de 6 luni de la data publicării mențiunii privind hotărârea de acordare a brevetului de invenție de scurtă durată, orice persoană poate face opoziție la acordarea brevetului**

(21) Nr. depozit: s 2009 0078  
(22) Data depozit: 2007.04.28

(45) Data publicării hotărârii de  
acordare a brevetului:  
2009.07.31, BOPI nr. 7/2009  
(67)\* Nr. a 2007 0123 și data  
transformării cererii 2009.05.13

(71) Solicitant: RASSOHIN Ion, MD  
(72) Inventator: RASSOHIN Ion, MD  
(73) Titular: RASSOHIN Ion, MD

(54) **Procedeu de confecționare a îmbinării cu filet**  
(57) **Rezumat:**

1

Invenția se referă la construcția de mașini, în special la elementele de blocare a îmbinărilor cu filet.

Procedeu de confecționare a îmbinării cu filet constă în confecționarea fără gaură filetată pentru prizon (6) a piuliței (1) și contrapiuliței (2) cu posibilitatea înșurubării contrapiuliței (2) în piuliță (1), înșurubarea și fixarea lor în mandrina strungului. După aceasta în ele se execută gaura filetată pentru prizon (6). Pe piuliță (1) și contrapiuliță (2) se execută o canelură comună (7) pentru indicarea coincidenței filetelor (4 și 5) acestor elemente la asamblarea lor cu prizonul (6).

Revendicări: 1

Figuri: 2

2

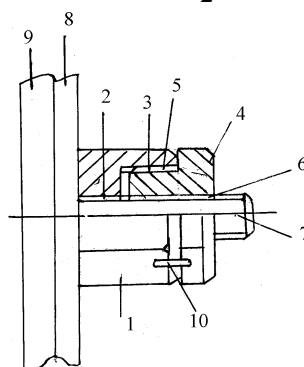

# MD 57 Y 2009.07.31

3

## Descriere:

Invenția se referă la construcția de mașini, în special la elementele de blocare a îmbinărilor cu filet.

Se cunoaște îmbinarea cu filet, care conține piuliță, contrapiuliță și prizon. Contrapiulița se înșurubează în piuliță, filetul prizonului și fileturile piuliței și contrapiuliței care interacționează cu filetul prizonului coincid, iar fileturile de îmbinare a lor și filetul prizonului nu coincid [1].

Se cunoaște, de asemenea, îmbinarea cu filet, care conține un prizon înșurubat în piulița cu contrapiulița. Pasul filetului prizonului este de stânga, iar pasul filetului contrapiuliței este de dreapta și coincide cu pasul filetului piuliței [2].

Dezavantajul acestor soluții constă în faptul că nu este cunoscut modul de confecționare a filetului interior pe șurub, în piulița de bază și în contrapiuliță.

Problema pe care o rezolvă invenția constă în elaborarea unui procedeu de confecționare a filetului interior, astfel încât canalul filetat al piuliței și contrapiuliței să formeze un tot întreg.

Procedeu de confecționare a îmbinării cu filet înlătură dezavantajele menționate mai sus prin aceea că constă în confecționarea fără gaură filetată pentru prizon a piuliței și contrapiuliței cu posibilitatea înșurubării contrapiuliței în piuliță, înșurubarea și fixarea lor în mandrina strungului, după care în ele se execută gaura filetată pentru prizon. Pe piuliță și contrapiuliță se execută o canelură comună pentru indicarea coinciderii filetelor acestor elemente la asamblarea lor cu prizonul.

Rezultatul invenției constă în obținerea procedurii, care va permite executarea unei găuri filetate pentru prizon în piuliță și contrapiuliță ca un tot întreg, precum și indicarea coinciderii filetelor la asamblarea piuliței și contrapiuliței cu prizonul.

Invenția se explică prin desenele din fig. 1 și 2, care reprezintă:

- fig. 1, piulița de bază și contrapiulița în secțiune, fără găurile de filetare;
- fig. 2, vedere generală a asamblării piuliței și contrapiuliței pe prizon, în secțiune parțială.

Procedeu de confecționare a îmbinării cu filet constă în confecționarea fără gaură filetată pentru prizon 6 a piuliței 1 și contrapiuliței 2 cu posibilitatea înșurubării contrapiuliței 2 în piulița 1, înșurubarea și fixarea lor în mandrina strungului. După aceasta în ele se execută gaura filetată 3 pentru prizonul 6. Pe piulița 1 și contrapiulița 2 se execută o canelură comună 7 pentru indicarea coinciderii filetelor 4 și 5 acestor elemente la asamblarea lor cu prizonul 6.

Invenția prezintă următoarele avantaje: oferă posibilitatea de a vedea coinciderea filetelor piuliței și contrapiuliței la asamblarea lor cu prizonul.

# MD 54 Y 2009.07.31

4

## **(57) Revendicări:**

5           Procedeu de confecționare a îmbinării cu filet, care constă în confecționarea fără gaură filetată pentru prizon a piuliței și contrapiuliței cu posibilitatea înșurubării contrapiuliței în piuliță, înșurubarea și fixarea lor în mandrina strungului, după care în ele se execută gaura filetată pentru prizon, totodată pe piuliță și contrapiuliță se execută o canelură comună pentru indicarea coinciderii filetelor acestor elemente la asamblarea lor cu prizonul.

10

## **(56) Referințe bibliografice:**

1. FR 426057 A 1911.06.27
2. US 257854 A 1882.05.16

MD 54 Y 2009.07.31

5

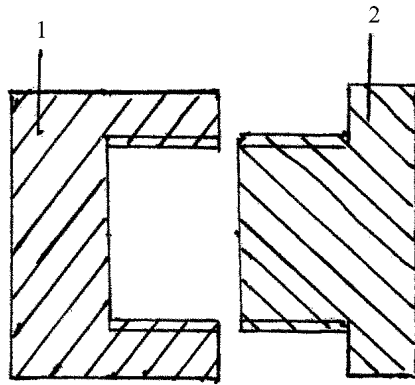

Fig. 1

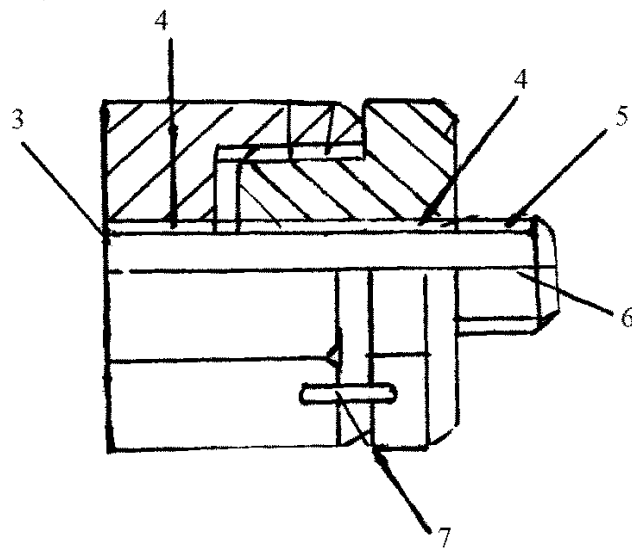

Fig. 2